

# 3 PETITS TOURS

et puis s'en vont ....

Création 2019



Compagnie Max&Maurice - Le val de Maizet - 14210 Maizet  
Téléphone : 02 31 80 78 73  
[www.maxetmaurice.com](http://www.maxetmaurice.com)

Contact diffusion : Florence Bray 07 82 05 18 12 ou [flobray@maxetmaurice.com](mailto:flobray@maxetmaurice.com)

# 35 ans

35 ans que le duo existe, 35 ans de vie commune.

Au crépuscule de son histoire, il est important, pour moi, pour nous, de clore la parenthèse avec un spectacle intimiste, qui nous ressemble. Ne pas faire de bruit, rester simple, avec des petits trucs de rien. Mais comme dirait l'autre « rien, c'est déjà beaucoup ! ».

Une façon de se dire adieu en invitant le spectateur chez eux, dans l'écrin que nous avons façonné depuis toutes ces années.

Emmanuel Gilleron



# 3 petits tours ...

Duo pour deux clowns vieillissants, aigris cabots, touchants, qui savent faire deux ou trois trucs encore bluffants. Nos artistes de pacotilles rêvent encore et toujours des plus grandes scènes internationales.

Ces touches à tout, ces bons à rien, ni artistes, ni clochards, ce couple qui s'aime autant qu'il se déteste a décidé d'ouvrir sa caverne pleine de souvenirs à tous les curieux et leur montrer de quoi ils sont encore capables. Mesdames et Messieurs, il est encore temps de réserver vos places mais dépêchez-vous, les prolongations ont débuté depuis déjà un petit moment.

Cette ultime représentation en attendant l'agent qui les emmènera au bout du monde, c'est l'histoire du temps qui passe avec ses rêves et ses désillusions. Cet ultime duo, sera un spectacle faussement autobiographique, quoique, de deux pauvres hères, qui bon an, mal an, ont réussi à tenir jusque là.

Un petit chapiteau, de 9 mètres de diamètre, une petite jauge, pour pouvoir discuter entre nous.

Un spectacle avec de vrais et faux numéros, de la musique, des parenthèses sur leurs vies, leurs souvenirs.

Une bulle pour dire que finalement la vie est belle.

- Durée du spectacle : environ 45 minutes. 2 représentations par jour (minimum 2 heures entre 2 représentations).
- Jauge : 80 places - A partir de 6 ans

Avec :

**Emmanuel GILLERON :**

*Directeur artistique. Clown, soubassophone*

Après deux échecs au concours d'entrée du Centre National des Arts du Cirque de Chalon en Champagne, soit il devient garagiste, soit il fonde une compagnie et décide de mettre en scène les histoires qu'il se raconte. Il opte pour la deuxième solution. Depuis maintenant 30 ans, bon an, mal an, il sillonne les routes de France et de Navarre avec son beau camion en tractant son chapiteau.

**Antoine Deschamps**

*Clown, trompette*

D'ambulancier à éducateur, en passant par facteur et épicier en Vendée à boire tant de Pineau des Charentes qu'il en est encore dégoûté aujourd'hui, rien ne le prédestinait à une carrière de clown. Après un passage comme élève aux ateliers du Cirque du Dr Paradi, puis interprète dans la création du "Cirque du Dr Paradi", il crée en 1988 la compagnie Max et Maurice avec Emmanuel Gilleron.

**ACCUEIL EN RÉSIDENCE**

- Commune de Vire Normandie (14) - La Halle Michel Drucker
- Mairie Les Pieux (50) - Espace Culturel
- Regnéville-sur-Mer (50) - Avec le soutien du Département de la Manche (50)
- Commune d'Amfreville (14)
- Les Noctambules à Nanterre (92)

# Fiche technique

## Le Chapiteau :

Chapiteau de 9 mètres de diamètre, 2 mâts, homologuée M2, 4e catégorie. Opaque en tissu P.V.C. type Ferrari.

## Le Site :

- Un espace de 20 mètres x 25 mètres minimum.
- Le site devra être dégagé sur une hauteur de 12 mètres (câbles électriques).
- En cas de pelouse, l'herbe sera coupée au plus ras et ramassée pour l'arrivée de la compagnie. Terrain sans obstacles, propre, non inondable, non boueux. Vérifier la possibilité de planter des piquets (réseaux eau, gaz et électricité). La profondeur maxi des piquets est de 1 mètre.
- Poubelle à ordures, tri sélectif de préférence.
- Toilettes pour le public.
- Gardiennage du jour de montage au jour de démontage **si nécessaire.**

**⚠ L'emplacement réservé à la structure doit être accessible en camion**

## A FOURNIR PAR L'ORGANISATEUR :

### Alimentation électrique :

1 branchement 3P +N + T 32 amp, à proximité du chapiteau.

**Chauffage :** Si nécessaire, fournir le gasoil nécessaire au chauffage du chapiteau (environ 20 litres par jour).

### PLANNING :

J-2 arrivée vers 17 h

J-1 Montage chapiteau, décors, lumière, son

J. Spectacles

### MONTAGE :

⊙ 2 techniciens pour le montage sur 2 services de 4 heures : 9 h – 13 h et 14 h – 18 h. (Il ne peut y avoir de départs de personnel tant que le travail entamé n'est pas fini).

⊙ 1 pack de 6 bouteilles 1,5 l d'eau minérale.

### REPRESENTATION :

⊙ 1 personne pour la billetterie et l'accueil du public présente sur toute la durée du spectacle à l'extérieur du chapiteau.

### DEMONTAGE :

- ⊙ 2 techniciens pour le démontage sur 1 service de 4 heures : 9 h – 13 h.
- ⊙ 1 pack de 6 bouteilles 1,5 l d'eau minérale.

Les 2 personnes demandées peuvent être bénévoles ou du personnel municipal. Ces personnes devront posséder leurs équipements de protection individuelle (vêtements de travail, chaussures de sécurité et gants).

**L'électricité devra rester branchée jusqu'au départ de la compagnie.**

### HEBERGEMENT ET REPAS :

Les artistes de la compagnie seront hébergés sur le lieu de représentation dans une caravane. Prévoir à proximité douche et toilette. Si pas envisageable, prévoir une chambre d'hôtel pour 1 personne.

Repas pour 2 personnes sur toute la période (1 végétarien)

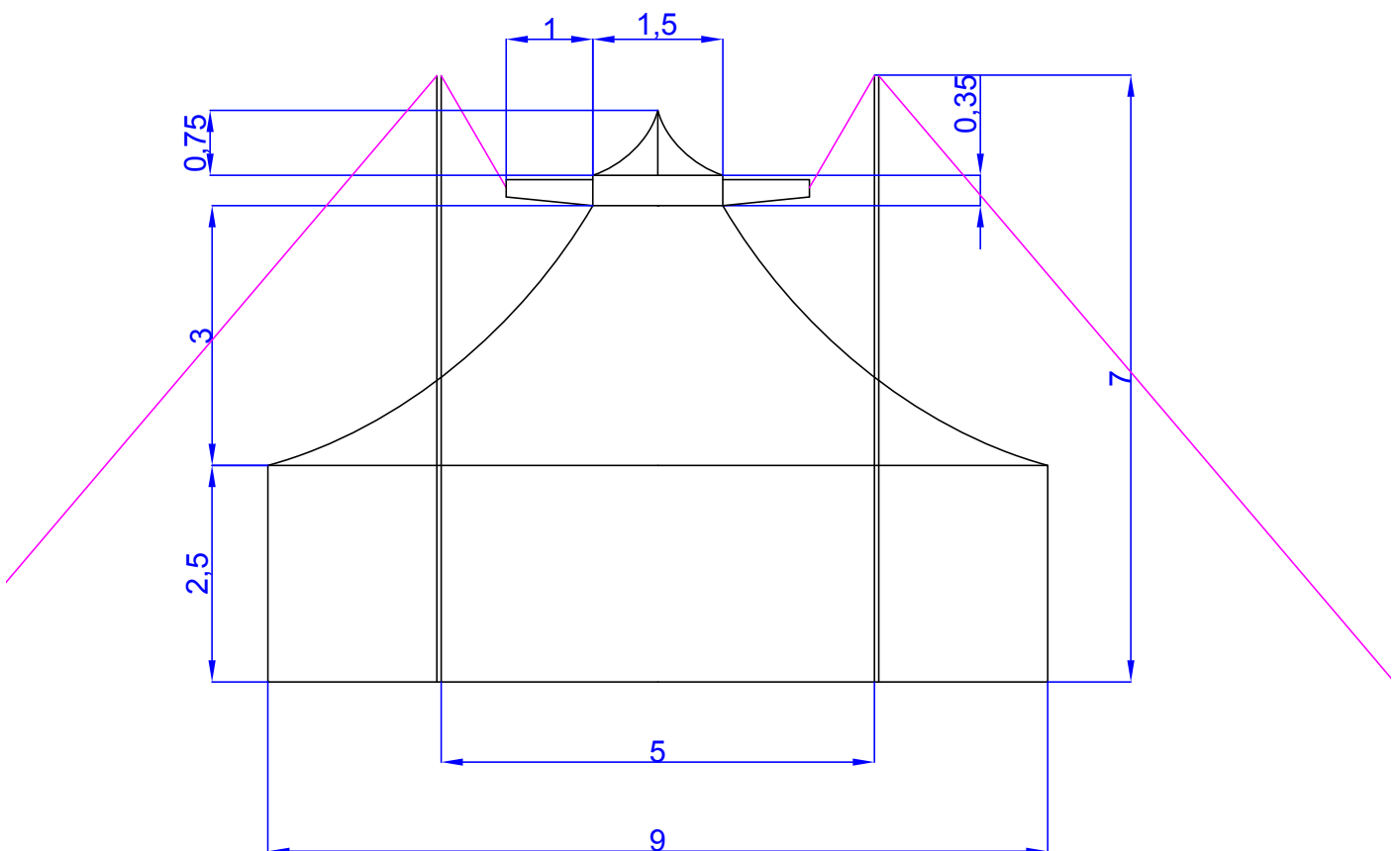

## Éclats de rue : riez avec Max et Maurice

Les deux clowns présentent un spectacle dans le cadre d'Éclats final, ce week-end. Un show touchant, qui fait rire petits et grands.



*« Trois p'tits tours... et puis s'en vont » de la compagnie Max et Maurice, est un spectacle de clown touchant, qui fait rire petits et grands.*

Photo: Ouest-France

### Vu

**« Trois p'tits tours de conneries, trois p'tits tours avant de mourir... trois p'tits tours... et puis s'en vont. »** C'est ainsi que débute la première scène du spectacle « Trois p'tits tours... et puis s'en vont », de la compagnie normande Max et Maurice. Une belle introduction au spectacle, qui fait référence au titre, mais aussi à toute la trame du spectacle.

Pendant environ 40 minutes, on suit ces deux clowns vieillissants entre dialogue de sourd et comique de geste. L'absurde, la maladresse ou leurs démarches rendent les thèmes abordés plus doux. Les deux clowns s'inquiètent de vieillir et de mourir, mais ils ont avant tout un rêve et ils

font tout pour le réaliser. Leur souhait ? Sillonner les grandes scènes internationales. Ils essayent, tour à tour, de mettre en place un nouveau spectacle pour réaliser ce rêve. Sous le chapiteau, le cirque s'invite : lancer de couteau, magie ou encore trapèze, mais toujours sous le signe du clown. Chaque nouvelle initiative est source de rire. « Trois p'tits tours... et puis s'en vont » est un spectacle touchant et drôle, qui plaît aux petits comme aux grands.

**Samedi 31 août**, de 14 h et 17 h, à l'espace chapiteau (entre la bibliothèque de Tocqueville et le nouveau palais de justice). À partir de 6 ans. **Gratuit !** Réservation obligatoire au 02 14 37 28 32.